

Extension 2

FICHE D'HOMOLOGATION POUR CONVERTISSEUR CATALYTIQUE

NUMÉRO D'HOMOLOGATION

004

Fabricant du catalyseur : **ROSI RACING - CINTRAX**

Identification du catalyseur :

Méthode : **gravé sur le corps**

Numéro **50181**
95052

Classe de cylindrée et dimensions :

Cylindrée en cm3	Longueur L en mm	Diamètre D en mm
2000	205mm (Cône à Cône)	114.3

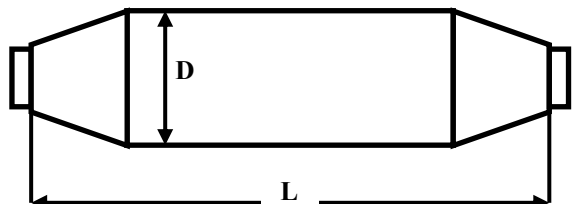

Valable dans les groupes :

Groupes :	Tous groupes
-----------	---------------------

Signature de la F.F.S.A.



Date

28/04/2015

FÉDÉRATION FRANÇAISE DU SPORT AUTOMOBILE

FICHE D'HOMOLOGATION POUR CONVERTISSEUR CATALYTIQUE
(suite)

NUMÉRO D'HOMOLOGATION

004

Photos du catalyseur et de son identification :



Catalyseur



ROSI Racing "Date JJ/MM/AA"
501819602B
95052

Identification

