

FICHE D'HOMOLOGATION POUR CONVERTISSEUR CATALYTIQUE

NUMÉRO D'HOMOLOGATION

009

Fabricant du catalyseur : **ROSI - CINTRAX**

Identification du catalyseur :

Méthode : **gravé sur le corps**

Numéro : **ROSI
100063**

Classe de cylindrée et dimensions :

Cylindrée en cm3	Longueur L en mm	Diamètre D en mm
5000	229.5mm (de cône à cône)	143

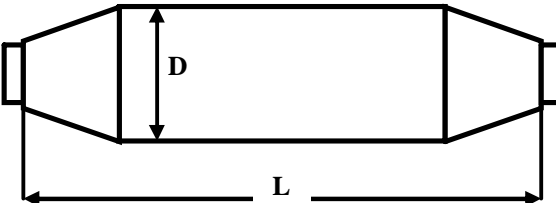

The diagram shows a side view of a catalytic converter. It has a central cylindrical section and two conical sections at the ends. A vertical double-headed arrow labeled 'D' indicates the diameter of the central section. A horizontal double-headed arrow labeled 'L' indicates the total length of the converter from the narrowest part of the cones to the narrowest part of the other cones.

Valable dans les groupes :

Groupes :	Tous groupes
-----------	---------------------

Signature de la F.F.S.A.



Date

26/03/2015

Ce document comporte 3 pages (photo page 2)

FICHE D'HOMOLOGATION POUR CONVERTISSEUR CATALYTIQUE
(suite)

NUMÉRO D'HOMOLOGATION

009

Photos du catalyseur et de son identification :



Catalyseur

ROSI "Date JJ/MM/AA"
100063639600B
100063

Identification



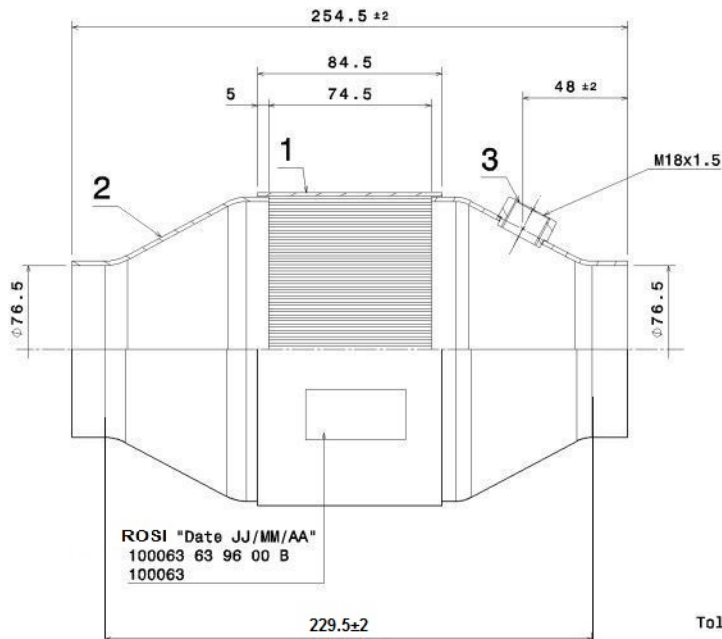

Poids total = 2.500 Kgs

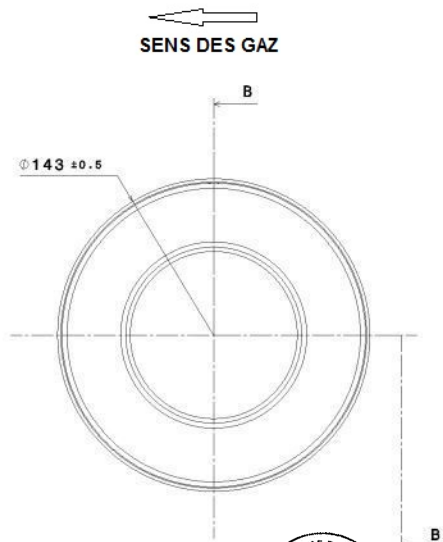

Tolérance générale = +/- 1 mm



Rep.	Nbre	DESIGNATION	MATERIAL	PART NUMBER
		ROSI - CINTRAX		
		Route de Montargis, 89384 JOIGNY Cedex		
		CATALYSEUR	Échelle : sans	A3
		Ass avec tube	Plaque : 1/1	
		Monolithe Ø140 x74.5	Tracé par : D.Haybrard	
		100 cellules / pouce carré	Le : 10-01-2012	
			100063 09 10 N	